

Trailer Docking Station

Entladen von LKW-Anhängern mit Walking Floor Technology



Die TDS wurde für das Entladen von LKW-Anhängern mit Walking Floor Technik entwickelt. Fahrzeuge mit einem Walking Floor transportieren Schüttgüter wie Holzhackschnitzel, Schrott, Gips oder dergleichen.

Zum Abladen wird der Anhänger rückwärts an die Trailer Docking Station herangefahren und mittels Walking Floor (Laufboden) erfolgt die Entladung automatisch, angetrieben durch die Hydraulik des Zugfahrzeuges oder einer separaten externen Versorgung.

TDS - Trailer Docking Station

Die Trailer Docking Station (TDS) wurde entwickelt um mit Walking Floor-LKW-Anhängern das Andocken an das System und das Austragen von Material in ein Fördersystem zu ermöglichen.

Die TDS verwendet Förderschnecken, um das Material dosiert einem nachgeschalteten Ketten- oder Bandförderer zu zuführen.

Eine pneumatische Faltenbalgdichtung am Rolltor und ein Staubfilter (optional) erzeugen beim entladen einen Unterdruck in der Schneckenbox und verhindern so, dass Stäube in die Umgebungsluft gelangen.

Optional kann die TDS mit einem Hydraulikaggregat geliefert werden, um den Walking Floor des LKW-Anhängers mit Hydraulikdruck zu versorgen.



Andocken des LKW-Trailers mit Hilfe von Lichtschrankengesteuerten Ampelsignalen

Die Box kann mit einem Filter-Abluftsystem ausgestattet werden, welches die auftretenden Stäube absaugt und somit Staubemissionen



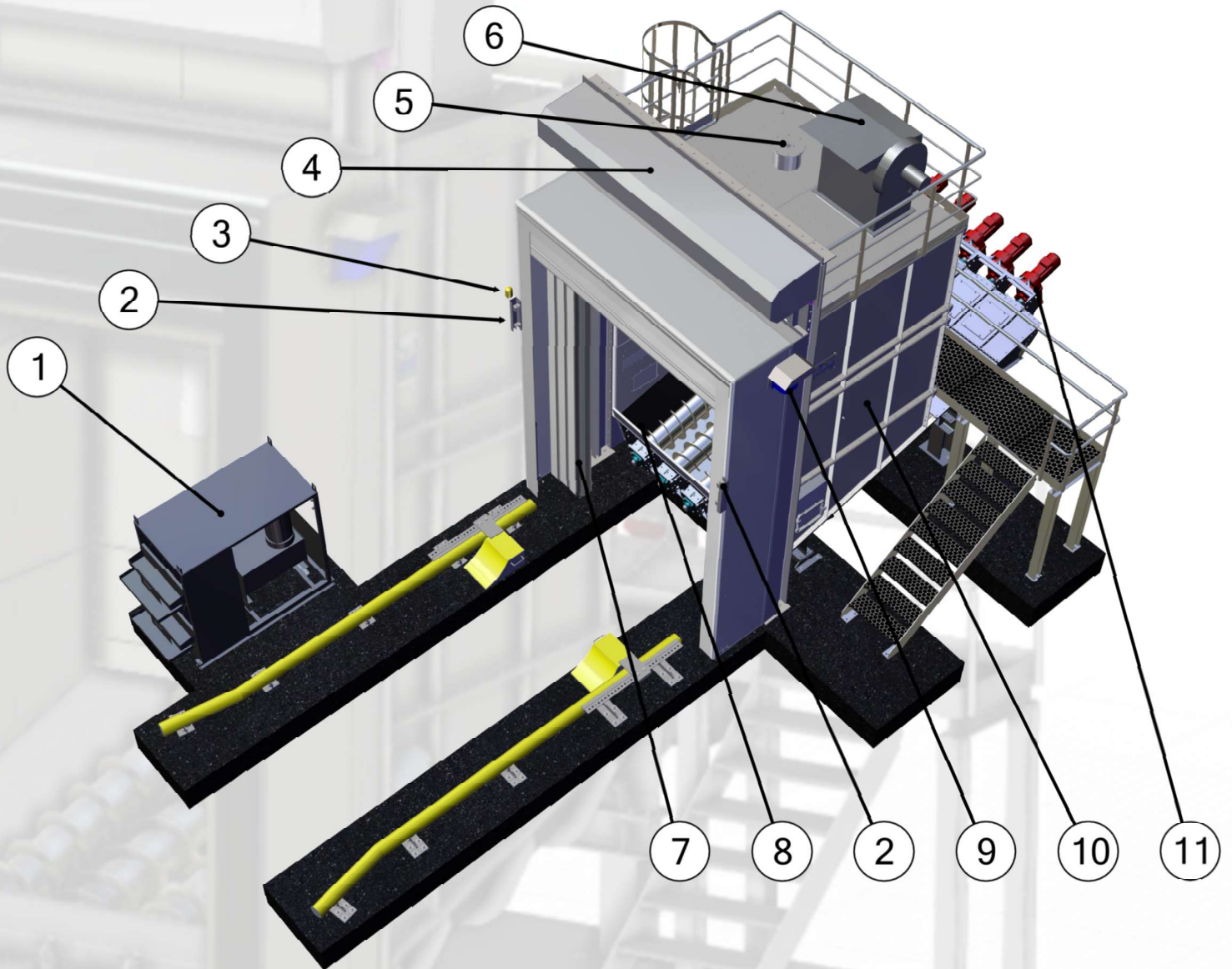

- | | | | |
|----|-------------------------------------------------|----|--------------------------------------|
| 1 | Hydraulikaggregat mit Schlauchhaspel (Optional) | 2 | Lichtschranke Höhererkennung Trailer |
| 3 | Signallampe | 4 | Rolltor |
| 5 | Füllstandsmessung (Optional) | 6 | Filter (Optional) |
| 7 | Türabdichtung | 8 | Schneckenförderer |
| 8 | Lüfter der Torabdichtung | 10 | Schneckenbox |
| 11 | Getriebemotor | | |



Anschrift

Saxlund International GmbH
Heidberg 1
29614 Soltau
Germany

Telefon

+49 (0)5191 9811-0

Internet

www.saxlund.de

e-mail

info@saxlund.de

Produkte aus unserem
Lieferprogramm

für Silo und Fördertechnik:

- Saxlund Int. Gleitrahmen
- Saxlund Int. Schubböden
- Saxlund Int. Rotore
- Saxlund Int. Feststoffpumpen
- Trogkettenförderer
- Förderschnecken
- Becherwerke
- Steuersysteme
- Trailer Docking Station