

Trogkettenförderer und Spezial-Gurtförderer

Für den direkten Weg



Saxlund International bietet ein breitgefächertes Programm von Austrags- und Fördereinrichtungen für das Schüttguthandling an. Alle Vorrichtungen sind speziell für schwerfließende Schüttgüter ausgelegt und für verschiedene Industriezweige geeignet wie z. B. für die Zement-, Holz- und Spanplattenindustrie sowie für die Abwasser- und Abfallwirtschaft und für den Kraftwerks- und Umweltbereich.

Trogkettenförderer

Der Saxlund International Trogkettenförderer ist ein Stetigförderer mit rechteckigem Querschnitt.

Der Aufbau kann waagrecht bis schräg erfolgen. Das Schüttgut wird an der Spannstation aufgegeben. Die Förderkette läuft auf einem verschleißarmen Boden und transportiert das Material im Ober- oder Untertrum bis zur Antriebsstation, wo es abgeworfen bzw. an weiterführende Förderorgane übergeben wird. Die Bauform der Förderkette ist auf das jeweilige Schüttgut zugeschnitten und wird wie die gesamte Auslegung des Förderers auf die Aufgabenstellung hin ausgewählt. Der Antrieb der Förderkette erfolgt über eine wälzgelagerte Welle mit Kettenstern, die von einem Getriebemotor mit zusätzlichem Rollenkettentrieb angetrieben wird.

Nach dem Abwerfen des Schüttguts läuft die Förderkette leer über Führungsschienen bis zur Spannstation, dort wird sie über eine Umlenktrummel wieder in die Förderrichtung umgelenkt. Die Trommel ist in einem federbelasteten Schlitten wälzgelagert. Die Federn sind beidseitig angeordnet und können mittels Gewindestangen vorgespannt werden. An der Umlenktrummel ist ein Sensor zur Stillstandsüberwachung installiert.

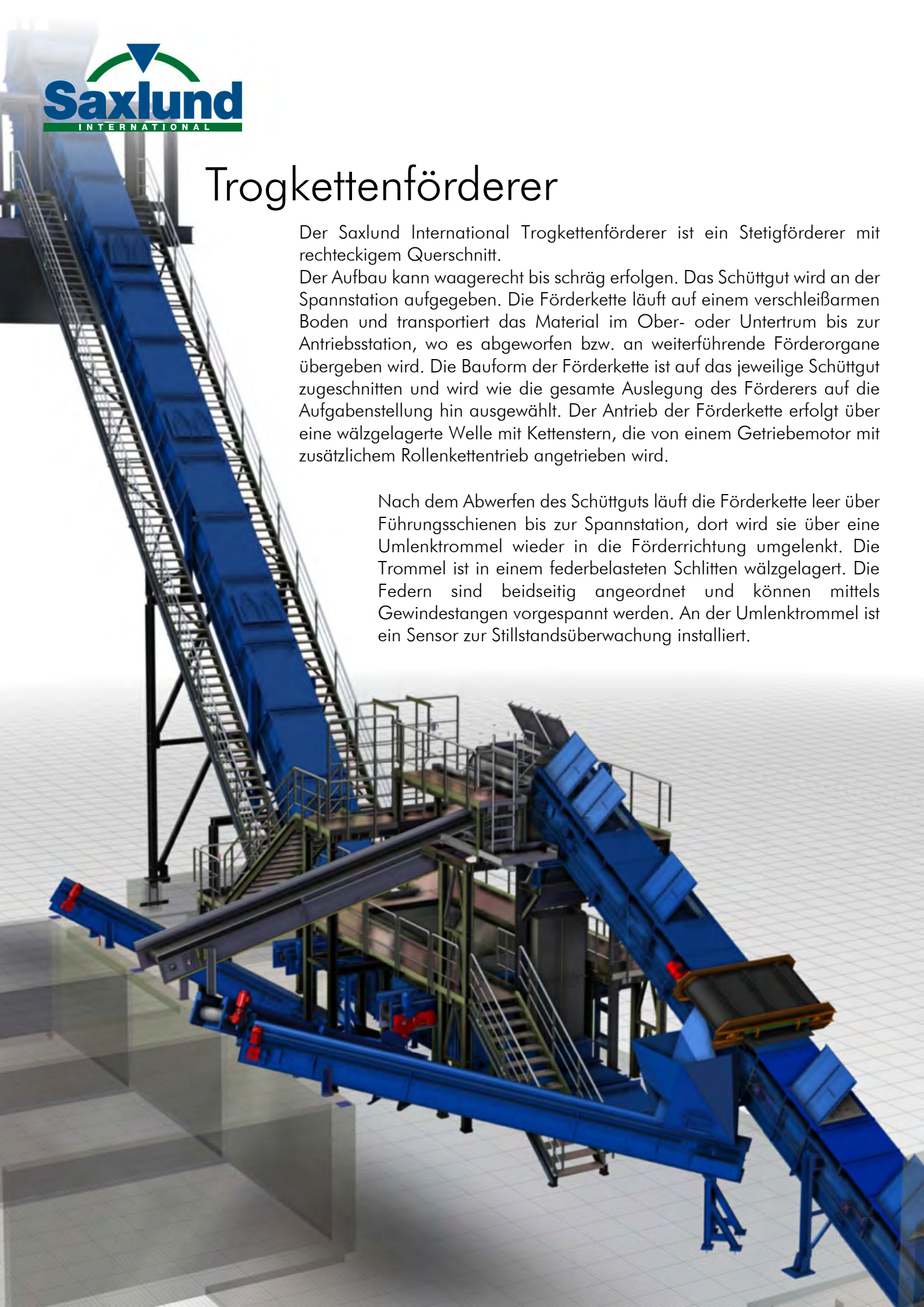

Gesenkgeschmiedete Förderketten für horizontale und vertikale Förderung von 102mm bis 300 mm Teilung

- einsträngig
- doppelsträngig

Teilung:	102	125	142N	142V	160	175	200	250	260	300
Bruchkraft KN	100	150	300	600	400	600	400	600	900	1000



Einstranggabellasche



Einstranggabellasche mit angeschmiedetem Nacken



Doppelstanggabellaschen



Doppelstranggabellasche mit angeschmiedetem Nacken



Gabellasche für Plattenbänder und Austragskästen



Typ BT



Typ U



Typ O



OO-Glied mit geschweißten Räumblechen.



O-Glied mit ausgebrannten oder geschmiedeten, angeschweißten Mitnehmern.



Kettenrad in geteilter Ausführung. Zahnflanken sind gehärtet



Umlenkrolle

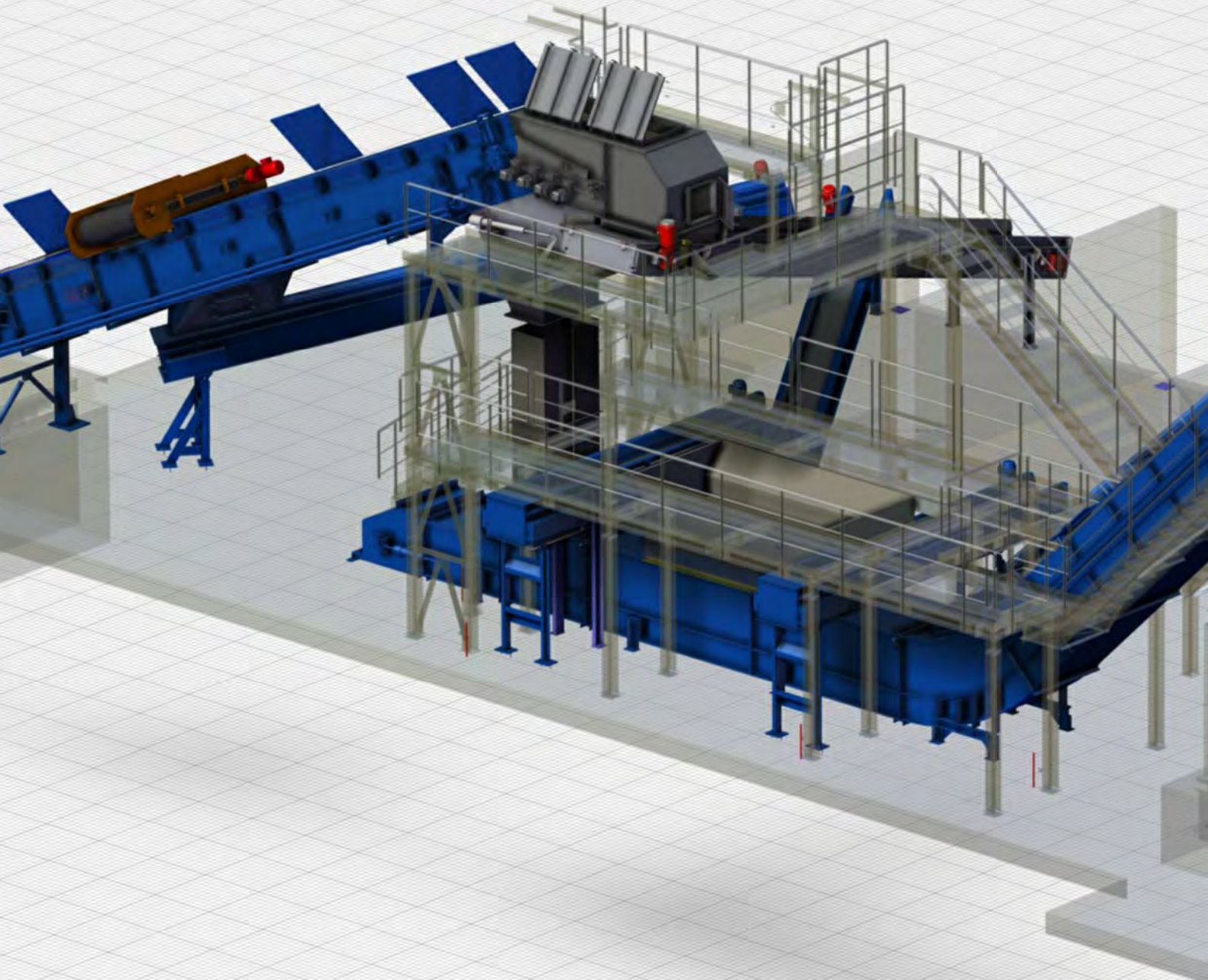



Antriebsstation

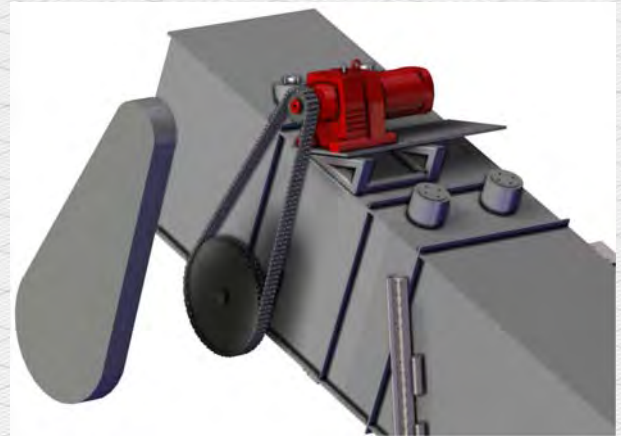

Spannstation

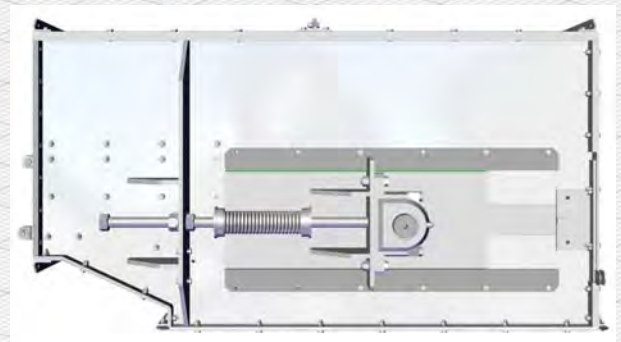

Gurtförderer

Für besondere Anforderung liefert Saxlund International spezielle Fördersysteme. Beispielsweise gilt es bei der Förderung von Altholz besonders hohen Anforderungen gerecht zu werden.

- Höchste Verfügbarkeit
- Geringe Lärmemission
- Kompakt gekapselte Förderung
- Vermeidung von Staubemission
- Geringer Energiebedarf

Diese Anforderungen erfüllen wir optimal mit unseren Fördersystemen. Die Förderer haben sich unter hohen Anforderungen dauerhaft bewährt und werden von uns ständig weiter entwickelt. Wir bieten Ihnen Lösungen punktgenau auf Ihre Aufgabenstellung zugeschnitten. Fragen Sie uns, wir beraten Sie gerne.





RWE Biomasse-Heizkraftwerk in Goch, erzeugt Strom für bis zu 11.000 Haushalte und versorgt gleichzeitig die Firma Nähr-Engel mit bis zu 130.000 Tonnen Prozesswärme pro Jahr.





Anschrift

Saxlund International GmbH
Heidberg 1
29614 Soltau
Germany

Telefon

+49 (0)5191 9811-0

Internet

www.saxlund.de

e-mail

info@saxlund.de

Agencies:

Australia
Belgium
China
France
Great Britain
Italy
Japan
New Zealand
Netherlands
Poland
Sweden
Switzerland
Slovak republic
Spain
South Korea
Taiwan
Czech Republic

Produkte aus unserem Lieferprogramm
für Silo und Fördertechnik:

- Saxlund Int. Gleitrahmen
- Saxlund Int. Schubböden
- Tubefeeder®
- Saxlund Int. Rotore
- Saxlund Int. Feststoffpumpen
- Trogkettenförderer
- Förderschnecken
- Becherwerke
- Steuersysteme
- Trailer Docking Station

2018-02-13

